

STOLL



STOLL CompactLine



Gudra spēka pakete.
Kompaktā klase.

Dzīvē tieši mazās lietas ir tās,
kas mūs virza uz priekšu.



Home of Quality.

Pievienotā vērtība. Maziem traktoriem.

Ierobežotas telpas, nelielas platības un šauri ceļi. Šeit savā elementā ir kompaktie traktori. Te svarīga ir manevrētspēja ar pilnu jaudu un izturību.

Vai arī Jūs esat kompaktās tehnikas lietotājs? Esat kompetents pašvaldības pārstāvis vai aktīvs pakalpojumu sniedzējs? Vai Jūs apzinīgi vadāt nelielu lauku saimniecību, dinamisku zirgaudzētavu vai kopjat augstvērtīgu augļukoku vai vīnogulāju dārzu? Tad Jūs zināt: kļūt perfektam šajās jomās palīdz kompaktā traktora un optimāli pielāgota frontālā iekrāvēja kombinācija. Vislabāk to var izdarīt ar izcilu kvalitāti: STOLL CompactLine!

Mēs apvienojam savu tehnisko kompetenci ar mūsu klientu svarīgāko prasību: vieglu vadāmību. STOLL CompactLine piedāvā ļoti daudzveidīgus modeļus. Sākot no mazākā statņa traktoriem no 15 līdz 25 ZS līdz pat lielākajiem FC 550. Traktoriem ap 60 ZS. Kompakts ar pilnīgu spēku.





Ja jau, tad jau: arī jaunajam FC 150 tāpat kā lielajiem modeļiem ir savs Skid Steer nomaināms rāmis attiecīgajam aprīkojuma klāstam. Mums ir svarīgs elastīgums un daudzpusīgums.



- 1 Montāža un demontāža ar iegriešanas sistēmu.
- 2 Divkārtšas darbības pacelšanas cilindri augstai pacelšanas jaudai.
- 3 Labākais sagāšanas un izgāšanas leņķis ar vizuālo indikatoru.
- 4 Mehāniska paralēlā vadība P iekrāvējiem.
- 5 Caur stieņiem ievietota šķērssijs nodrošina stabilitāti.
- 6 3. hidrauliskais izvads pēc vēlēšanās.
- 7 Droša un uzticama novietošanas sistēma ar vieglu vadību – pavisam bez instrumentiem.
- 8 Ātrās nomainīgas rāmis ar abās pusēs vadāmu aprīkojuma fiksatoru.

Kvalitāte rodas no “know-how”.

“Know-how” nozīmē zināšanas plus pieredzi. Vairāk nekā 50 gadu ilgajā frontālo iekrāvēju attīstībā mēs īstenojam šo “know-how” mūsu ražojumos. Mūsu koncentrētās zināšanas Jūsu labā.

Tas, kurš izvēlas STOLL, ir pārliecināts: šeit ir īstenota visa mūsu tehnoloģiskā kompetence. Augsta darba drošība, izcila kvalitāte, lieliska redzamība, pateicoties pārdomātai konstrukcijai, apvienojumā ar inteligentu tehniku – to visu nodrošina CompactLine.

- Augsta iekrāvēja jauda, pateicoties dubultas darbības iekrāvēja cilindriem.
- Vislabākais komforts operatoram ar aprīkojuma leņķa vizuālu indikatoru.
- Ātra un vienkārša montāža un demontāža ar iegriešanas sistēmu.
- Maksimāla stabilitāte: šķērssijs ir ievietota caur stieņiem un abās pusēs piemetināta.
- Novietošanas sistēma ir viegla un lietojama bez instrumentiem.
- Abās pusēs vadāms aprīkojuma fiksators Skid Steer ātrās nomaiņas rāmī.
- Daudzveidība visiem uzdevumiem – pateicoties šai sērijai paredzētā speciālā aprīkojuma klāstam.
- Papildus aprīkojams ar praktiskiem piederumiem, piemēram, trešo hidraulisko izvadu, Comfort-Drive vai nolaišanās bloķētāju.



VIENS PARTNERIS
visai dzīvei.





Kompakts un ērts.

Mūsu prasība ir piedāvāt maksimālu komfortu un intuitīvu vadāmību. Arī strauji augošajā kompaktajā klasē. Kvalitāte un lietošanas ilgums ir veiktspējas solījumi, kuri Jums ir vissvarīgākie.

Viens gan ir skaidrs: visu, ko darāt, Jūs darāt profesionāli. Tātad attiecīgās funkcijas un iespējas mēs esam īstenojuši STOLL CompactLine. Mierīgi koncentrējieties saviem uzdevumiem. Mēs pilnībā koncentrējamies uz Jums.

STOLL iegriešanas sistēma



Iekrāvējs un traktors ir droši savstarpēji savienoti ar speciālu iegriešanas sistēmu.



Frontālais iekrāvējs tiek novietots ar dažiem satvērieniem. Katrai vadības ierīcei montāžas statnis tiek izgriezts uz āru no montāžas detaļas, balsti tiek nolaisti un hidrauliskā sistēma tiek atvienota.

3. hidrauliskais izvads (šeit kā spraudsavienojums)



Hidrauliskā aprīkojuma vienkāršai vadībai, piemēram, kausam, augšējam satvērējam, kausam ar piespiedēju, satvērējdaļām vai balķu satvērējam.

Nolaišanās bloķētājs



Nepieļauj frontālā iekrāvēja pēkšņu nolaišanu un atbilst EN 12525/A1 prasībām.

Kopā ar personu groziem neatbilst likuma prasībām.

Hydro-Fix



Hydro-Fix var izmantot tikai kopā ar vidus stiprinājuma vārstu.

Tool-Fix



Tool-Fix cpl. ērtai hidraulisko instrumentu savienošanai.

Comfort-Drive.

Ērta ekstra klase.

Mierīga braukšana arī pa nelīdzenu reljefu – pateicoties amortizācijas sistēmai Comfort-Drive.

- Gan uz ceļa, gan lauka: Visur, kur zeme ir nelīdzena, Comfort-Drive to viegli amortizē.
- Šī piederumu funkcija samazina iekrāvēja un aprīkojuma triecienus – tiek saudzēts transportlīdzeklis. Pateicīga ir arī operatora mugura.
- Noderīgi zināt: tā kā izmantotais hidroakumulators ir iemontēts zem statņa, ārpusē izvietotās detaļas neierobežo redzamību. Redzamība nav ierobežota.
- Secinājumi: Comfort-Drive ir STOLL augstākā līmeņa risinājums.

Kā darbojas Comfort-Drive?

Zem šķērssiņas ir piemontēts slāpekļa gāzes akumulators. Tas ir uzpildīts gan ar eļļu, gan slāpekli. Svārstības, kas rodas brauciena laikā, šeit tiek noslāpētas, izplešoties slāpeklim un spiežot atpakaļ eļļu. Priekšrocība: Ikdienas lietošanā Comfort-Drive ir īpaši stabils un efektīvs.





Šādi aprīkojuma montāža kļūst par īsu pitstopu



1 Piebraukšana un frontālā iekrāvēja iekabināšana.



2 Aprīkojuma sagāšana.



3 Abās pusēs vadāms aprīkojuma fiksators.

Skid Steer ātrās nomainīgas rāmis



Skid Steer ātrās nomainīgas rāmis visiem CompactLine sērijas frontālajiem iekrāvējiem padara aprīkojuma maiņu ātru un ērtu.

Ātri un
vienmērīgi.

Kompakts iekrāvējs, liela izvēle – CompactLine aprīkojuma klāsts.

Ideāls visiem uzdevumiem – CompactLine piedāvā spēcīgu brīvību. Arī tur, kur dažreiz kļūst šauri:

- Grābšana, satveršana vai kraušana – mūsu STOLL aprīkojums piedāvā precīzu risinājumu katram uzdevumam. Visur pie mājas un sētā, mežā, dārzā un ainavu veidošanā!
- Skid Steer stiprinājums darba zonas brīvai redzamībai. Ar katru aprīkojumu!
- Mazs, bet iespaidīgs! Viegla un kompakta aprīkojuma konstrukcija ir izcili piemērota CompactLine. Īstas spēka paketes mazajiem traktoriem.



Kauss – piemērots visiem kraušanas darbiem

Pasūt. Nr.	Platums m	Augstums m	Dziļums m	Tilpums bez kaudzes m ³	Tilpums ar kaudzi m ³	Svars kg	
3634460	1,22*	0,45	0,46	0,15	0,17	70	
3533440	1,22	0,57	0,60	0,18	0,21	100	
3495570	1,40	0,57	0,60	0,21	0,24	108	
3478580	1,57	0,57	0,60	0,27	0,31	118	
3478590	1,74	0,57	0,60	0,30	0,35	130	

* par FC 150 P

Vērstuve un satveršanas kauss (četri vienā) – četras funkcijas vienuviet: rakšana, satveršana, līdzināšana, ātra izkraušana

Pasūt. Nr.	Platums m	Tilpums ar kaudzi m ³	Svars kg				
3490770	1,40	0,19	145				
3490780	1,57	0,22	160				

Vajadzīgs 3. hidrauliskais izvads

Kauss ar piespiedēju – universāls satveršanas aprīkojums, jo, pateicoties tā slēgtajai grīdai, var transportēt arī putrveida kravas

Pasūt. Nr.	Platums m	Augstums m	Dziļums m	Atvēršanas platums mm	Svars kg		
3535300	1,20	0,67	0,60	950	115		
3535310	1,45	0,67	0,60	950	130		

Vajadzīgs 3. hidrauliskais izvads

Dakšas ar piespiedēju – ideālas kūtsmēsļu, komposta, krūmu un skābbarības savākšanai un kraušanai



Pasūt. Nr.	Platums m	Augstums m	Dzījums m	Atvēršanas platums mm	Svars kg		
3535320	1,20	0,69	0,61	950	120		
3535330	1,45	0,69	0,61	950	135		

Vajadzīgs 3. hidrauliskais izvads

Satvērējdakšas – neaizstājamas mežsaimniecībā un ainavu veidošanā: Ar stabilajiem zariem tās satver apjomīgus koku zarus un stumbrus



Pasūt. Nr.	Platums m	Atvēršanas platums mm	Svars kg				
3508220	1,15	870	130				

Vajadzīgs 3. hidrauliskais izvads

Mēsļu dakšas – kūtsmēsļu un komposta kraušanai



Pasūt. Nr.	Platums m	Augstums m	Dzījums m	Svars kg			
3509620	1,21	0,56	0,67	68			
3535290	1,45	0,56	0,67	79			

Ķīpu dakšas – kompakta ķīpu pārvietošana šauros pagalmos vai kūtīs



Pasūt. Nr.	Zaru garums mm	Svars kg	Celtspēja kg				
3486330	800	60	1000				
Rāmis							
3486100	–	36	–				
Ķīpu zari (dati uz gab.)							
3486320	800	12	500				
Opcionāli palešu zari (dati uz gab.)							
3486290	800	12	500				



Palešu dakšas – klasika palešu kraušanai

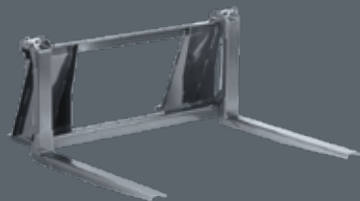

Pasūt. Nr.	Celbspēja kg	Zaru garums mm	Svars kg				
3486070	1 000	800	60				
Rāmis							
3486100	500	–	36				
Palešu zari (dati uz gab.)							
3486290	500	800	12				
Opcionāli ķīpu zari (dati uz gab.)							
3486320	800	800	12				

Augšējais satvērējs – ideāls papildinājums palešu dakšām baļķu savākšanai vai kraušanai

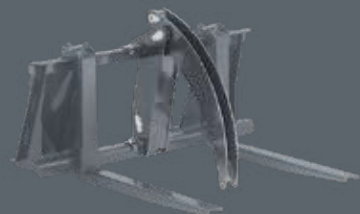

Pasūt. Nr.	Atvēršanas platums mm	Svars kg					
3520780	870	40					

CompactLine palešu dakšām (jāpasūta atsevišķi) | **Vajadzīgs 3. hidrauliskais izvads**

Baļķu satvērējs – stumbru atsevišķai satveršanai un kraušanai



Pasūt. Nr.	Platums m	Atvēršanas platums mm (maks.)	Svars kg				
3556810	0,29	750	115				
Baļķu satvērējs bez strēles (kombinējams ar kausa strēli)							
3611140							
Rotators pēc izvēles							
3601520							

Vajadzīgs 3. hidrauliskais izvads



Kauss – šauru, dziļu grāvju rakšanai – līdz 1,16 m zem zemes

Pasūt. Nr.	Platums m	Darba dziļums zem zemes (m)	Pagrieziena leņķis	Svars kg			
3557480	0,30	1,16	118 °	105			
Kauss bez strēles (kombinējams ar baļķu satvērēju)							
3611160							
Aprīk. Grāvju tīrīšanas kauss							
3599580	0,80						
Vajadzīgs 3. hidrauliskais izvads							



Trīspunktu adapteris – aprīkojuma montāžai aizmugurē, paredzēts CompactLine pie traktora

Pasūt. Nr.	Lietderīgā slodze kg	Svars kg					
3601100	500	38					



Adaptera rāmis Euro-Skid – aprīkojuma ar Euro stiprinājumu montāža pie Skid Steer uzkares

Pasūt. Nr.	Svars kg						
3547310	23,5						



Aprīkojuma adapteris John Deere kompaktajam frontālajam iekrāvējam – īsta STOLL kvalitāte John Deere kompaktajiem iekrāvējiem

Pasūt. Nr.	Svars kg						
3571680	30						

Ļoti interesē tehnika?

Visi dati acumirkļī!



FC-P statnis ar mehānisku paralēlo vadību

FC CompactLine			FC 150	FC 250	FC 350	FC 450	FC 550	
Tips			P	P	P	P	P	
Der traktoriem ar kW/ZS jaudu		kW ZS	11-18 15-25	15-26 20-35	18-37 25-50	26-40 35-55	29-44 40-60	
Traktora masa		kg	700-1000	800-1300	1.100-1.600	1.500-2.000	1.800-2.300	
Celtspēja aprikojuma pagrieziņa punktā	apakšā augšā	Q1 Q2	daN	435 350	640 * 540	950 * 790	970 * 920	1.170 * 1.120
Celtspēja (kauss) 300 mm pirms pagrieziņa punkta	apakšā augšā	N1 N2	daN	390 310	570 480	850 710	870 820	1.050 1.010
Celtspēja (palete) 700 mm pirms pagrieziņa punkta	apakšā augšā	M1 M2	daN	365 295	540 450	800 670	820 780	990 950
Uzlaušanas spēks 750 mm pirms pagrieziņa punkta		R	daN	560	850	960	1.010	1.430
Maks. celšanas augstums aprikojuma pagrieziņa punktā		H	mm	2000	2.290	2.435	2.590	2.800
Pārkraušanas augstums		L	mm	1845	2.130	2.275	2.425	2.630
Izbēršanas augstums		A	mm	1.340	1.510	1.655	1.805	2.020
Izbēršanas attālums		W	mm	220	250	250	300	500
Rakšanas dziļums		S	mm	75	85	105	110	120
Statņa pagrieziņa punkts		B	mm	998	1.196	1.196	1.216	1.276
Sagāšanas leņķis	apakšā	X	° grādi	48	40	38	41	41
Izgāšanas leņķis	augšā	Z	° grādi	71	80	74	74	70
Sūkņa jauda			l/min.	15	20	25	30	40
Pacelšanas laiks			sek.	2,5	2,7	3,4	3,3	3,2
Sagāšanas laiks, aprikojums	apakšā		sek.	1,4	1,5	1,1	1,3	1,1
Izgāšanas laiks, aprikojums	augšā		sek.	2,0	2,1	1,6	2,0	1,8
Masa, iekrāvēja statnis bez aprikojuma			kg	165	205	230	270	290

Norādītās vērtības ir vidējās vērtības. Atkarībā no traktora tipa rodas atšķirības uz augšu vai uz leju. Hidrauliskais spiediens FC 150 ir 140 bāri, visiem pārējiem frontālajiem iekrāvējiem 170 bāri*. Traktora apgāšanās riska dēļ frontālā iekrāvēja darbi ir atļauti tikai kopā ar piemērotu pretsvaru aizmugurē.

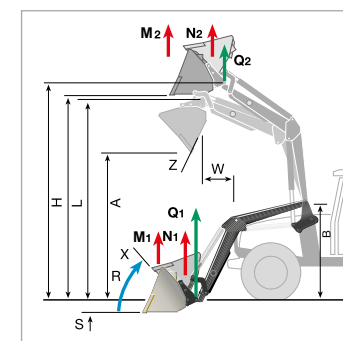

Aprikojuma klāsts	Pasūt. Nr.	FC 150 P	FC 250 P	FC 350 P	FC 450 P	FC 550 P
Kauss 1,22 Skid Steer	3533440		•	•		
Kauss 1,22 Skid Steer	3634460	•	•			
Kauss 1,40 m Skid Steer	3495570			•	•	
Kauss 1,57 m Skid Steer	3478580			•	•	•
Kauss 1,74 m Skid Steer	3478590				•	•
Kauss ar piespiedēju 1,20 m Skid Steer	3535300	•	•	•	•	
Kauss ar piespiedēju 1,45 m Skid Steer	3535310			•	•	•
Dakšas ar piespiedēju 1,20 m Skid Steer	3535320	•	•	•	•	
Dakšas ar piespiedēju 1,45 m Skid Steer	3535330			•	•	•
Satvērējdakšas Skid Steer	3508220	•	•	•	•	•
Ķīpu dakšas Skid Steer	3486330	•	•	•	•	•
Palešu dakšu kompl. Skid Steer	3486070	•	•	•	•	•
Rāmis paletēm/ķīpām, vaļiņš	3486100	•	•	•	•	•
Zari palešu rāimim, vaļiņi	3486290	•	•	•	•	•
Zari ķīpu dakšām, vaļiņi	3486320	•	•	•	•	•
Augšējais satvērējs	3520780	•	•	•	•	•
Mēslu dakšas 1,21 m Skid Steer	3509620	•	•	•	•	•
Mēslu dakšas 1,45 m Skid Steer	3535290		•	•	•	•
Vērstuve un satveršanas kauss (četri vienā) 1,40 m Skid Steer	3490770		•	•	•	•
Vērstuve un satveršanas kauss (četri vienā) 1,57 m Skid Steer	3490780				•	•
Baļķu satvērējs Skid Steer	3556810			•	•	•
Kauss Skid Steer	3557480			•	•	•

Saglabātas tiesības veikt izmaiņas. Attēli daļēji ar speciālo aprikojumu. Frontālie iekrāvēji vienmēr jānovieto ar piemērotu aprikojumu. Attēlošanas iemeslu dēļ dažos attēlos tas nav ievērots. STOLL piederumi un piedāvātie komponenti ir paredzēti vienīgi mērķim paredzētai lietošanai ar STOLL frontālajiem iekrāvējiem.





Wilhelm STOLL Maschinenfabrik GmbH
Bahnhofstr. 21 | 38268 Lengede
Tälrunis: +49 (0) 53 44 / 20-222
Fakss: +49 (0) 53 44 / 20-49182

www.stoll-germany.com